



YPC



## Gamme Yu-Power™

BATTERIES POUR APPLICATIONS EN CYCLAGE

YPC

# BATTERIE YU-POWER™ POUR APPLICATIONS EN CYCLAGE

Leur faible niveau de maintenance et leur conception à régulation par soupapes, associés à l'utilisation de plaques à haut rendement et à des systèmes de séparateurs uniques permettent aux batteries Yu-Power™ de réaliser un nombre de cycles deux fois plus nombreux que les batteries conventionnelles de même type.

## CARACTERISTIQUES

### 1. Doublement du nombre de cycles

Yu-Power™ permet de réaliser 500 cycles de charge/décharge, soit deux fois plus de cycles que ne le permettent les batteries conventionnelles, pour une profondeur de décharge de 75%.

### 2. Batterie à régulation par soupapes et maintenance réduite

L'électrolyte de la batterie reste confinée dans le séparateur et le système innovant de recombinaison de gaz permet de réduire au minimum la libération de gaz, soulageant ainsi l'utilisateur des tâches de maintenance.

### 3. Longue durée de vie pour les utilisations nécessitant une décharge profonde

Le système de prévention des fuites par plaques de confinement et le système de séparateur unique ultramoderne de Yuasa permettent de supporter des utilisations avec décharge profonde ce qui contribue à prolonger considérablement la durée de vie de la batterie.

### 4. Auto-décharge minimum

Les batteries destinées à une application en cyclage sont souvent laissées déchargées après utilisation ce qui entraîne une corrosion des plaques et une réduction de la durée de vie de la batterie. Le taux d'auto-décharge des batteries Yu-Power™ est de seulement 0,1% par jour à une température de 20°C, ce qui permet d'allonger la période de stockage autorisée.

### 5. Capacité supérieure avec le même encombrement que les batteries cycliques standard

## Applications

- Outils électriques
- Caddies/Voitures de Golf
- Tondeuses à gazon
- Fauteuils roulants assistés électriquement
- Blocs d'alimentation
- Applications et instruments d'éclairage
- Appareil portable
- Applications solaires
- Scooters pour personnes à mobilité réduite
- Aides à la mobilité

## Caractéristiques générales

Type de Batterie	Tension (V)	Capacité en 20 hr (Ah)	Longueur (mm)	Largeur (mm)	Hauteur totale (mm)	Poids (kg)	Bornes
YPC8-12	12	8.5	152	65.5	100	2.75	F4.7
YPC14-12	12	13.94	151	98	101	4.2	F6.35
YPC22-12	12	22	181.5	77	166.5	6.9	M5
YPC26-12	12	26	166.5	175	125	8.57	M5
YPC30-12	12	30	195	130	180	9.3	BM8
YPC33-12	12	35	195	130	167	11.2	M6
YPC45-12	12	46.8	197	165	170	14.5	M6
YPC55-12	12	55	229	138	211	17	M6
YPC75-12	12	78.7	260	168	214	25	M6
YPC100-12	12	104	330	173	220	30	M8

## Bornes

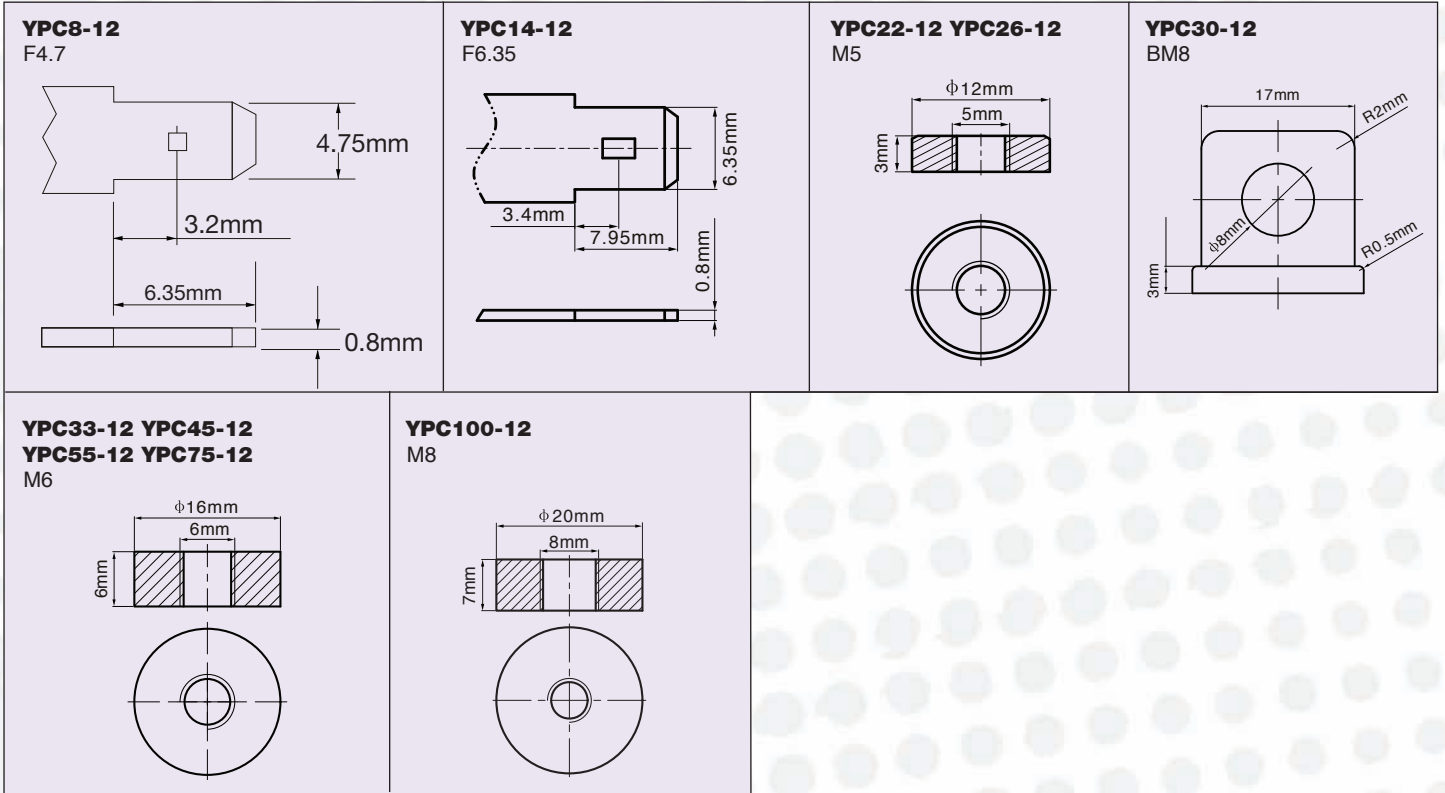

## Plans

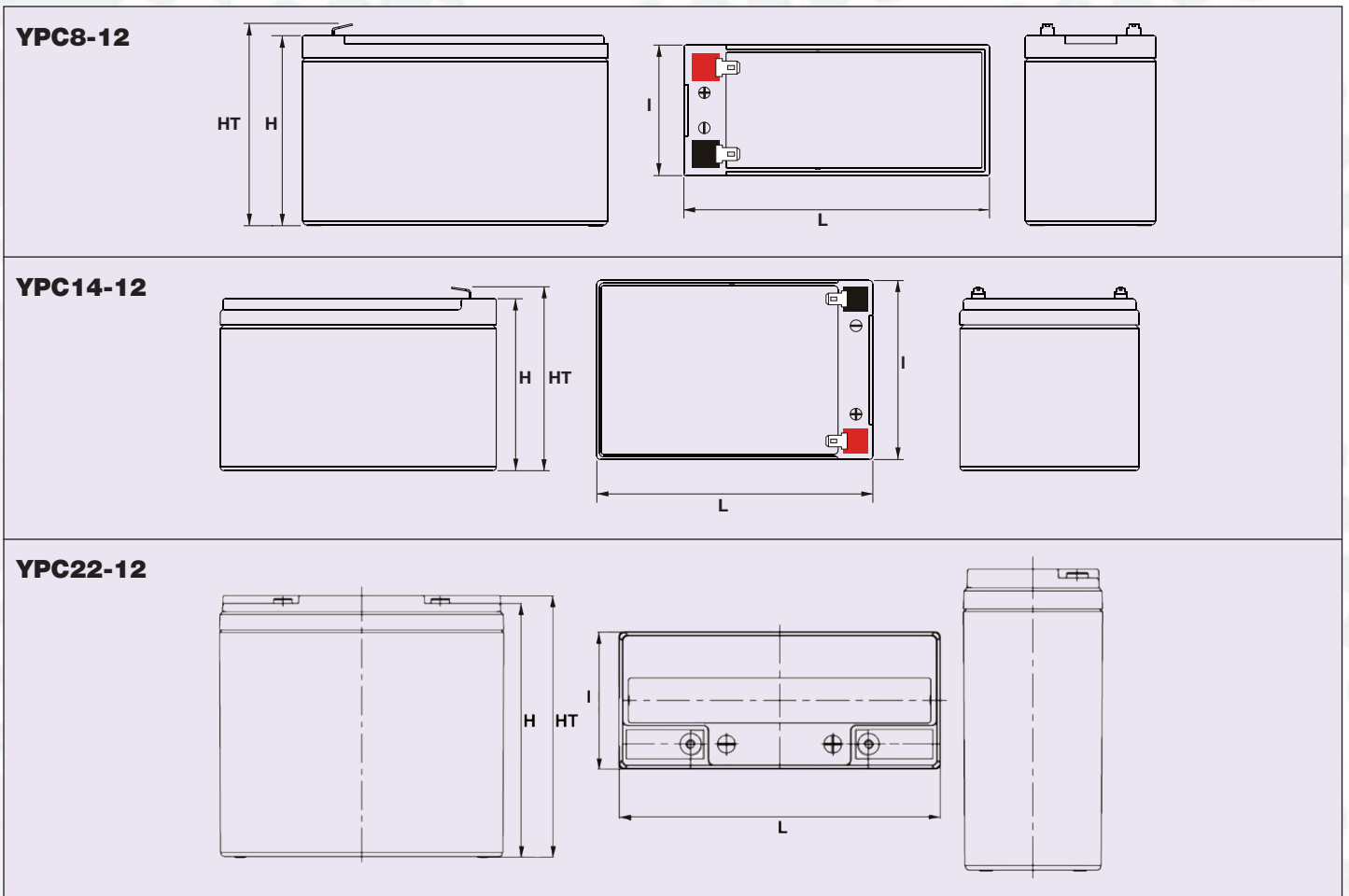

## Plans (suite)

**YPC26-12**

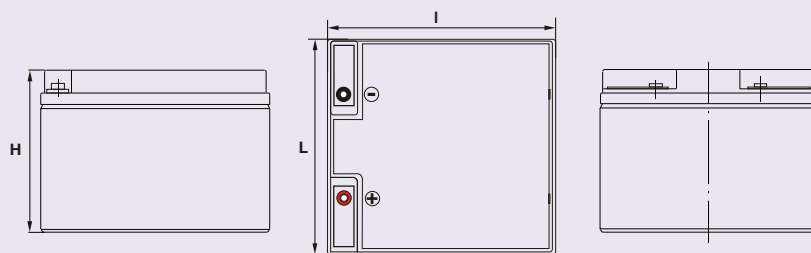

**YPC30-12**

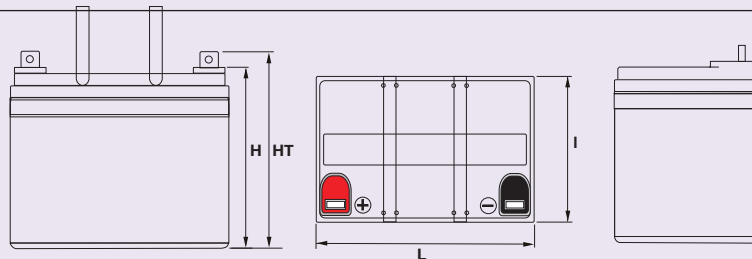

**YPC33-12**

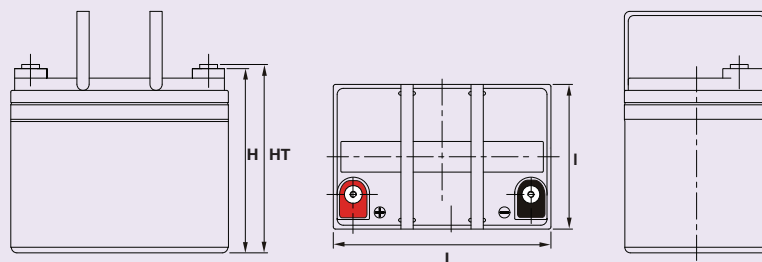

**YPC45-12**

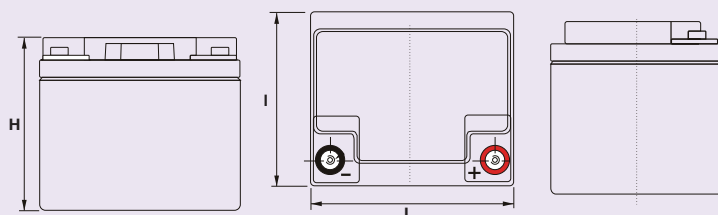

**YPC55-12**

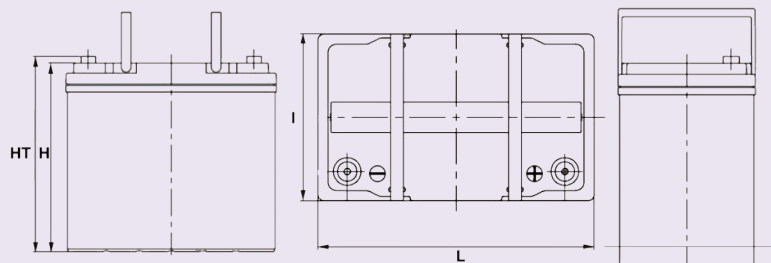

**YPC75-12**

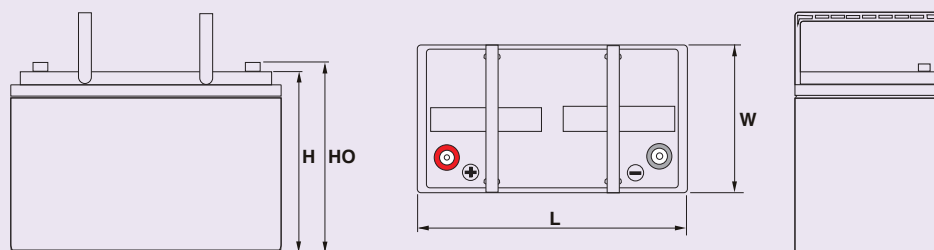

**YPC100-12**

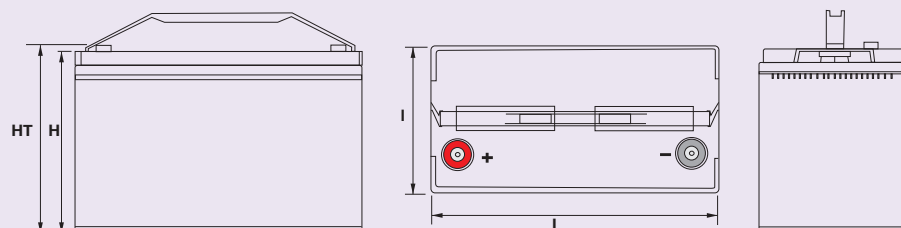

## CARACTERISTIQUES DE DECHARGE

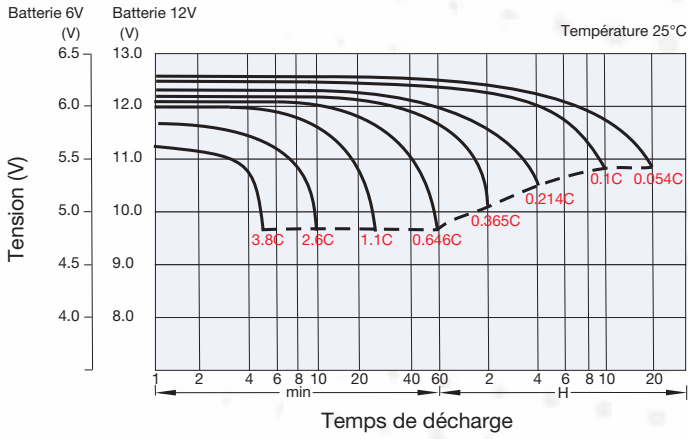

## CHARGE EN CYCLAGE

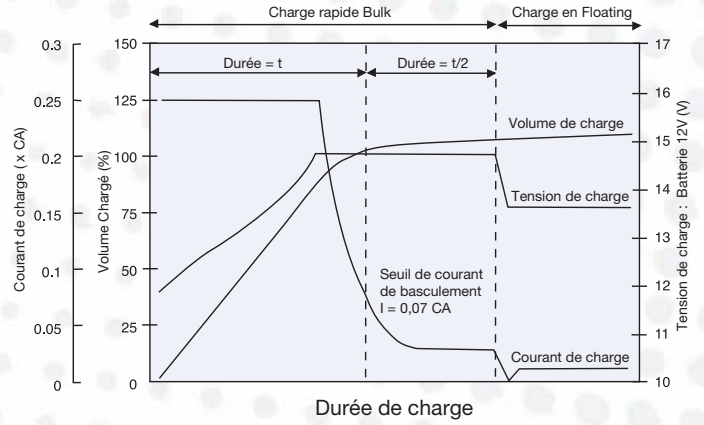

## DUREE DE VIE EN CYCLAGE EN FONCTION DE LA PROFONDEUR DE DECHARGE

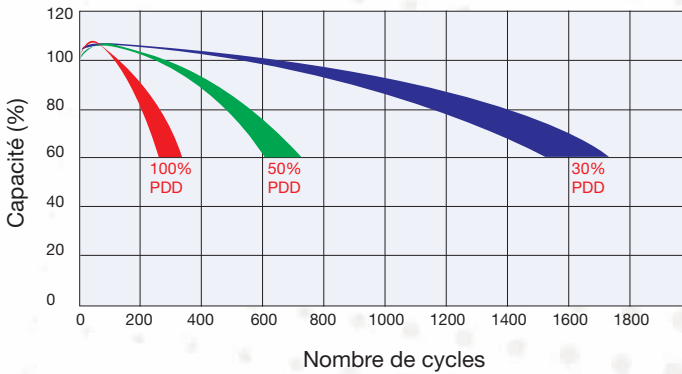

## CARACTERISTIQUES D'AUTO-DECHARGE

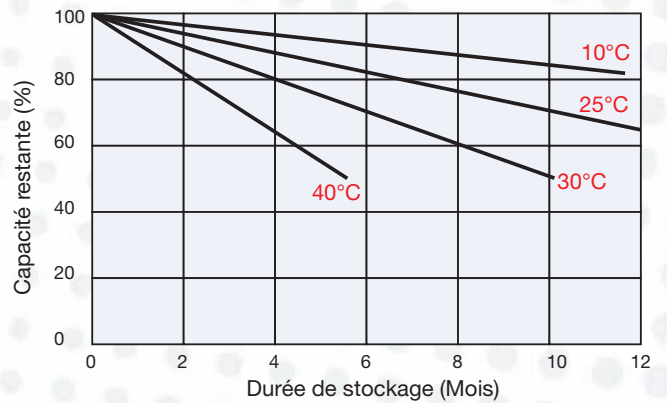

## PLAGE DE TEMPERATURE DE FONCTIONNEMENT

Charge: 0 ~ 40°C

Décharge: -15 ~ 50°C

Stockage: -15 ~ 40°C

# Yu-Power™ Chargeurs de batterie intelligents

## Les chargeurs intelligents

Yu-Power™ s'appuie sur la technologie de contrôle de temps de charge multi états afin de garantir une charge sûre et efficace des batteries plomb acide.

La première phase de charge, dite Bulk, est optimisée grâce au contrôle automatique du temps de charge, garantissant ainsi l'intégrité de la batterie. Le passage ensuite en mode Floating permettra le maintien de charge à 100%. Au cours de cette phase de maintien, un mode ECO assure l'alimentation minimum nécessaire de la batterie tout en limitant la consommation du chargeur.

Les chargeurs intelligents utilisent une combinaison de systèmes de coupure, qui empêche toute surcharge de la batterie. La gamme de produits **Yu-Power™** comprend des chargeurs adaptés aux batteries VRLA, aux batteries pour voitures et pour motos.



### Yuasa Batteries France

ZAC des Chesnes Ouest,  
13 rue du Morellon,  
38070 Saint Quentin Fallavier,  
France.

Tél.: 04 74 95 90 90  
Fax: 04 74 95 90 91  
Courriel: info@yuasa.fr

Distribué par

V1/03/2012